

インシュロックタイ

T/RT/RR シリーズ



MSシリーズ/スタンダードタイ



UL 規格認定品

E64962

仕 様

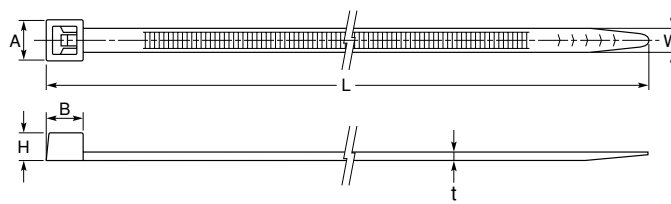

標準グレード	耐熱グレード		耐候グレード (W)	難燃グレード (VO)	着色グレード (B:黒)	寸 法 (mm)						最大結束径 φ (mm)	ループ引張強度規格値 N (kgf)	使用工具	包装単位 (本)		
	(HS)	(TZ)				L	W	A	B	H	t						
T18 タイプ	SHT18R	SHT18R-HS	—	SHT18R-W	—	—	100	1.8	3.5	4.0	2.6	1.2	22	80.0 (8.16)	MK8-LT	1,000	
	T18S	T18S-HS	—	T18S-W	T18S-V0B(黒)	—	80	2.2	4.2	4.4	3.2	1.0	16		MK7		
	T18R	T18R-HS	T18R-TZ	T18R-W	T18R-V0	BK-1	100	2.5	4.8	4.8	3.5	1.1	22		MK8		
	T18I	T18I-HS	—	—	—	—	148	2.5	4.8	4.8	3.5	1.1	35		MK8-LT		
	T18L	T18L-HS	—	T18L-W	—	—	205	2.5	4.5	4.8	3.9	1.1	55		MK7P		
T30 タイプ	T30R	T30R-HS	T30R-TZ	T30R-W	T30R-V0	—	152	3.5	6.1	5.9	4.4	1.2	36	135	MK7 MK8 MK9 MK7P MK9P MK9RE-F	100	
	T30L	T30L-HS	—	T30L-W	—	—	202	3.6	6.2	5.5	4.0	1.2	50	(13.77)			
	T40S	T40S-HS	—	T40S-W	—	—	153	3.5	6.5	6.4	4.4	1.2	37	177.8			
T40 タイプ	T40I	—	—	—	—	—	296	4.0	7.0	7.0	5.1	1.3	75	(18.14)	MK7P MK9P MK9RE-F	50	
T50 タイプ	T50S	T50S-HS	—	T50S-W	—	—	158	4.7	8.5	7.5	5.5	1.3	35	222.3 (22.68)			
T50R	T50R-HS	T50R-TZ	T50R-W	T50R-V0	—	—	202	4.6	7.6	7.3	5.9	1.2	50	225 (22.96)			
T60 タイプ	T50L	T50L-HS	T50L-TZ	T50L-W	—	—	383	4.8	8.8	8.5	6.0	1.5	105	222.3 (22.68)	266.7 (27.21)	MK9	50
	T60S	T60S-HS	—	T60S-W	—	—	251	4.8	8.8	9.0	5.0	1.5	65	535 (54.59)			
T120 タイプ	T60R	T60R-HS	—	T60R-W	T60R-V0	—	301	4.8	8.8	9.0	5.0	1.5	80	533.4 (54.43)	MK11	50	
	T120S	—	—	T120S-W	—	—	225	7.6	13.15	10.0	7.7	1.6	55	535 (54.59)	MK9P		
	T120I	—	—	T120I-W	—	—	300	7.6	13.0	10.2	7.7	1.6	80	535 (54.59)	MK9P		
	T120R	T120R-HS	T120R-TZ	T120R-W	T120R-V0	—	382	7.5	13.0	10.8	6.5	1.8	100	535 (54.59)	MK9P		
T120M	T120M	—	—	T120M-W	—	—	460	7.6	12.5	10.6	7.6	1.8	130	535 (54.59)	MK9P	50	
	T120L	—	—	T120L-W	—	—	760	7.6	13.0	10.0	7.8	1.9	225	535 (54.59)	MK9P		

●TZシリーズは、表記寸法が他シリーズと若干異なる場合があります。詳細はお問い合わせください。

プッシュマウントタイ/リリースプッシュマウントタイ

仕 様

図1：プッシュマウントタイ



図2：リリースプッシュマウントタイ



標準グレード	最大結束径 φ (mm)	ループ引張強度規格値 N (kgf)	最大取付パネル厚 (mm)	取付穴径 φ (mm)	使用工具	図	包装単位 (本)
RT30SSF	27	133.3 (13.60)	2.0	4.0~4.2	MK7, MK8, MK9, MK7P, MK9P, MK9RE-F	1	100
RR30SSF5	27	98 (10.0)	2.7	4.8~5.2		2	

- 耐熱、耐候、難燃グレード品はお問い合わせください。
- リリースプッシュマウントタイは、パネル取付後でもリリースレバーを押すことにより、簡単に外すことができるため、使用済み家電製品回収後の素材分別作業が容易に行なえます。

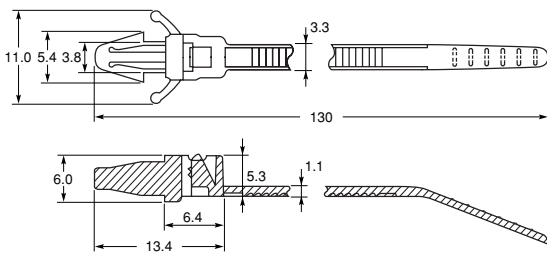
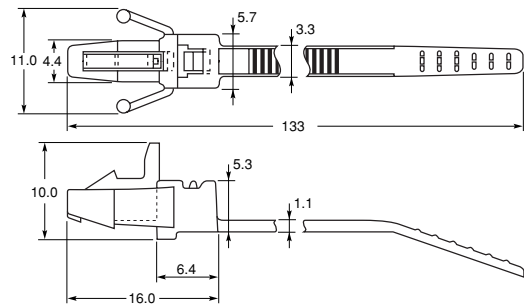
製品グレード一覧表

グレード	材 質	難 燃 性	標 準 色	使用温度範囲 (℃)
標準グレード	ナイロン66	UL94V-2	ナチュラル 着色グレード：黒	-40 ~ 85
耐熱グレード (HS)	ナイロン66	UL94V-2	薄緑*	-40 ~ 110
耐熱グレード (TZ)	フッ素樹脂	UL94V-0	青	-46 ~ 170
耐候グレード (W)	ナイロン66	UL94V-2	黒	-40 ~ 85
難燃グレード (VO)	ナイロン66	UL94V-0	白	-40 ~ 85

●ループ引張強度は、MIL-S-23190E、4・6・2/4・6・3に準拠します。
 ※温度、湿度で乳白色から薄青色を経て薄緑色に変化していきます。
 掲載の製品以外にも各種あります。詳細はお問い合わせください。

ヘラマンタイトン(株) 製品